

Cuidado
y conducción
de su vehículo

IMPORTANTE

En este apartado, usted encontrará toda la información referente al cuidado y mantenimiento de su vehículo. De la interpretación y posterior aplicación de los consejos e indicaciones aquí detalladas dependerá en gran parte la vida útil de su unidad.

Por tal motivo, le recomendamos muy especialmente que lea las siguientes instrucciones, aplicándolas en todo momento que sea necesario.

ELECTROVENTILADOR

PRECAUCION:

El motor I4 - 2,3 L posee un electroventilador que podrá ponerse en funcionamiento en cualquier momento (con el motor en marcha o detenido) y podrá hacerlo inclusive en reiteradas oportunidades. Por tal motivo **RECUERDE** que, al realizar cualquier comprobación en el compartimiento del motor, deberá **RETIRAR** previamente el conector que alimenta el motor del electroventilador situado en la zona inferior del mismo.

Cuando concluya la tarea, **UBIQUE** el conector en su posición y con una leve presión quedará retenido.

TENGA PRESENTE ESTA IMPORTANTE PRECAUCION.

EVITE CONTRATIEMPOS RIESGOSOS.

CONTROLES PERIODICOS

Nivel de líquido refrigerante

El nivel del líquido refrigerante del sistema de enfriamiento del motor de su vehículo, puede visualizarse a través de las paredes transparentes del botellón de expansión del sistema.

La verificación del llenado se debe realizar, con el sistema a temperatura ambiente. El nivel debe hallarse entre las marcas "MAX" y "MIN" del botellón. Si se encuentra por debajo de la marca "MIN", complételo hasta la marca "MAX" agregando por la boca del botellón la mezcla refrigerante indicada en la Sección Especificaciones.

Nota: Cuando sea necesario retirar la tapa del botellón con el motor caliente, utilizando un trapo adecuado gírela hasta la primera posición (90°). Manténgala allí hasta que se reduzca la presión interna y recién después gírela totalmente para sacarla. No hacerlo así significa correr el riesgo de sufrir graves quemaduras causadas por el líquido caliente que pueda salir a presión.

La mezcla refrigerante y anticongelante del sistema, debe ser renovada cada dos años ó 60.000 km. (lo que primero ocurra).

Cumplido dicho período se deberá vaciar, lavar el sistema y volverlo a llenar con la mezcla refrigerante - anticongelante indicada en la Sección Especificaciones. El proceso de vaciado parcial y total del sistema y posterior verificación del estado de carga es el siguiente: Con el motor a temperatura ambiente, llene completamente el sistema por la boca del botellón hasta el nivel "MAX" del mismo.

Arranque el motor y manténgalo a régimen de marcha mínima, hasta que adquiera su temperatura normal de funcionamiento. Sin detener el motor, complete el nivel si fuese necesario.

Detenga el motor y déjelo enfriar. Posteriormente verifique que el nivel de la mezcla refrigerante se halle en la marca "MAX". Complételo en caso necesario. Por último, instale correctamente la tapa.

Nota: En ciertos momentos de operación de su vehículo, el nivel de líquido refrigerante en el botellón de expansión puede superar la marca "MAX". Esta condición debe considerarse como normal.

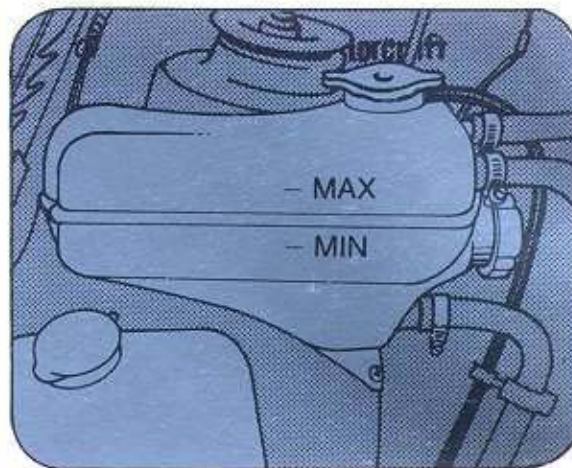

En los vehículos equipados con el SISTEMA AUXILIAR DE LUCES DE AVISO, el bajo nivel de refrigerante será anunciado por el encendido de la luz correspondiente. Complételo con la mezcla especificada siguiendo las instrucciones anteriormente detalladas.

Nivel de lubricante del motor.

El control del nivel de aceite en el cárter del motor requiere cierto cuidado con el fin de no cometer errores de apreciación. Se realiza a través de la varilla indicadora lo cual es un método rápido y correcto para los controles que normalmente debe efectuar el usuario, pero no totalmente exacto cuando se quiere constatar un supuesto consumo excesivo de lubricante. Por todas estas razones recuerde:

1. Para controlar el nivel de aceite el vehículo debe estar a su vez nivelado. Inclinaciones en cualquier sentido pueden provocar errores de lectura, a veces muy apreciables.
2. Antes de controlar el nivel de aceite del motor se debe dar tiempo para que se deposite en el cárter, si es que el motor acaba de funcionar, o se le está agregando o cambiando el lubricante.
3. Espere por lo menos 10 minutos para que el aceite que está en el circuito de lubricación se drene aceptablemente en el cárter. Tenga en cuenta que el motor debe estar caliente antes de drenar el aceite del depósito para cambiarlo.
4. Extraiga la varilla de control, límpiela con un paño sin hilachas, colóquela y extraíga-la de nuevo, la película de aceite sobre la varilla indica el nivel de aceite en el cárter, el mismo debe encontrarse entre las dos marcas. La cantidad de aceite que se re-

quiere para pasar de la marca inferior a la superior es de 0,75 a 1 litro aproximadamente.

5. Su Ud. supone o tiene dudas sobre la eventualidad de que su motor demuestra un consumo excesivo de aceite, nunca se guíe simplemente por su estimación. Por diversas razones técnicas Ud. no puede medir correctamente ese consumo y podría formarse una opinión errónea sobre su importancia o sobre su origen. De existir dudas consulte a su Concesionario Ford, que en posesión de los conocimientos técnicos, equipos y elementos apropiados, podrá investigar y controlar correctamente el supuesto consumo.

IMPORTANTE:

El motor de su unidad puede llegar a consumir aproximadamente hasta 0,8 litros cada 1.000 km de recorrido. Por ello, si bien el lubricante debe cambiarse cada 10.000 km. es normal tener que agregar durante los controles debido a que el motor tiene un consumo variable de acuerdo a las exigencias de funcionamiento a que sea sometido.

UTILICE PARA LA LUBRICACION DEL MOTOR UNICAMENTE LOS ACEITES INDICADOS EN LA GUIA DE LUBRICANTES DE ESTE MANUAL.

Además de lo indicado anteriormente, en los vehículos equipados con luz de aviso de bajo nivel de aceite del motor, se deberán seguir las instrucciones detalladas en la sección Tablero de Instrumentos.

Recuerde que su Concesionario Ford podrá aclarar cualquier duda que usted tenga al respecto, asegurándole el asesoramiento más idóneo y técnicamente apoyado para su vehículo.

Nivel de líquido de dirección servoadsistida

Haga controlar, durante los períodos indicados en el Plan de Mantenimiento Preventivo, el nivel de líquido en el depósito de la bomba de dirección de potencia. Esta frecuencia podrá ser modificada de acuerdo a las condiciones de uso de la unidad. Si la circunstancia así lo requiere, Ud. podrá controlar el nivel siguiendo el procedimiento que se detalla a continuación. Ponga el motor en marcha y

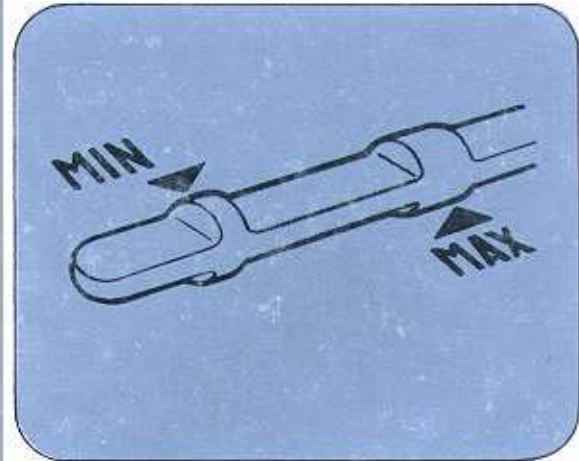

Motor I4 - 1,6 L

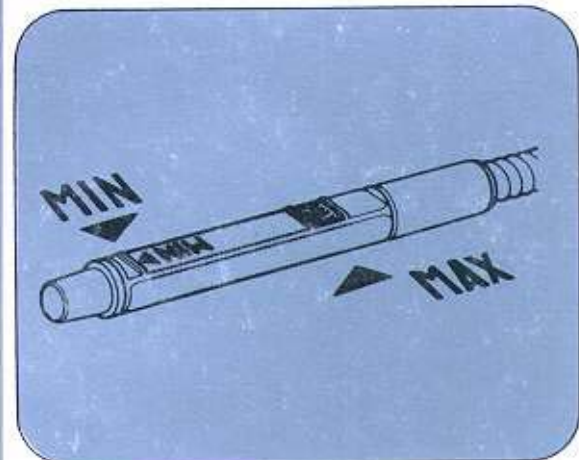

Motor I4 - 2,3 L

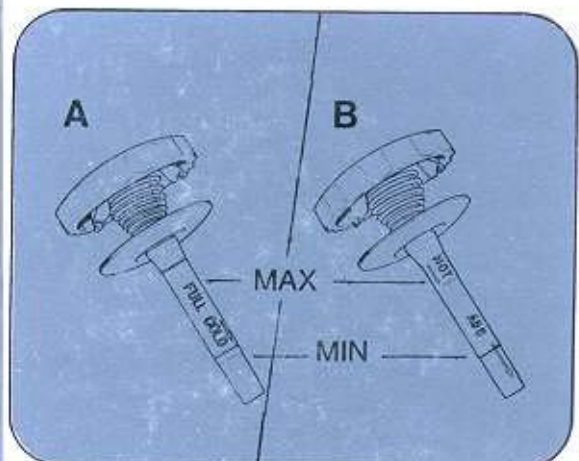

**A. Anverso (Frío)
B. Reverso (Caliente)**

manténgalo acelerado hasta que todo el sistema alcance la temperatura normal de funcionamiento. Una vez lograda la misma, deje el motor en velocidad de marcha lenta y gire repetidas veces el volante hacia la derecha y hacia la izquierda. Este movimiento expulsará el posible aire existente en el depósito, bomba y/o cañerías.

Detenga el motor y extraiga la tapa del depósito de la bomba. Para retirar la tapa gírela en sentido antihorario y levántela de su asiento. Observe el nivel indicado en la varilla de control.

Si el nivel está por debajo de la marca del mínimo agregue únicamente el fluido indicado en la Sección Especificaciones hasta completarlo. Tenga especial cuidado en no exceder el nivel indicado en la varilla de control. Controle en caliente el lubricante.

IMPORTANTE:

No mantenga nunca la dirección girada al máximo sobre cualquiera de los lados por un tiempo mayor de 5 segundos.

Evite el giro de la dirección con el vehículo detenido especialmente cuando se encuentra cargado. Caso contrario provocará un acelerado desgaste de los neumáticos delanteros. Controle visualmente el estado de los neumáticos (presión), pues ello tiene fundamental importancia sobre el comportamiento del sistema.

Nivel de líquido de frenos

Controle de acuerdo a la frecuencia indicada en el Plan de Mantenimiento Preventivo el nivel del líquido en el depósito de la bomba de frenos. Si fuera necesario, complételo utilizando **UNICAMENTE** el producto **MOTORCRAFT** indicado en la Sección Especificaciones.

IMPORTANTE:

Si accidentalmente, derrama líquido de frenos sobre la carrocería de su unidad, lave inmediatamente el área afectada con agua fría.

Durante la operación de reposición de nivel observe la más absoluta limpieza y no emplee bajo ningún concepto líquidos que hayan permanecido en envases abiertos y/o supuestamente sucios.

Recuerde que el bajo nivel del líquido de frenos será anunciado por el encendido de la luz correspondiente. Complételo hasta la marca **MAX** con el líquido indicado en la Sección Especificaciones.

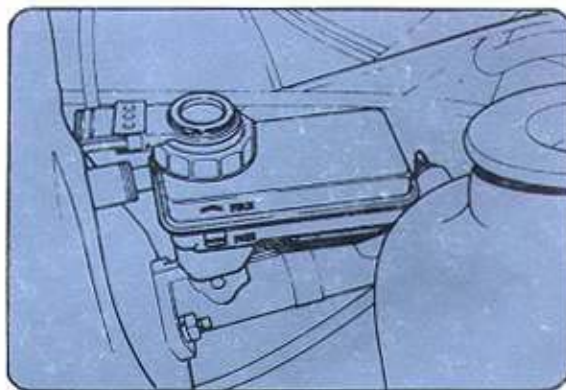

Nivel de líquido del lavaparabrisas-lavafaros

El nivel de líquido del depósito del lavaparabrisas debe ser controlado con la mayor frecuencia posible.

El depósito está ubicado sobre el lado derecho interno. Sus paredes transparentes permiten visualizar el nivel rápidamente. Si el mismo es incorrecto, tire de la tapa hacia arriba y complete el nivel con agua limpia. Coloque la tapa asegurándose que quede bien cerrado; las impurezas que pudieran entrar perjudicarían el buen funcionamiento del sistema, por lo cual es conveniente observar el mayor cuidado y limpieza al llenar el depósito.

IMPORTANTE:

En zonas de temperatura ambiente extremadamente bajas utilice una solución de agua y alcohol isopropílico. Luego de completar el nivel, opere el control del lavaparabrisas para asegurarse que el sistema funciona correctamente.

En los vehículos equipados con el SISTEMA AUXILIAR DE LUCES DE AVISO, el bajo nivel de líquido del lavaparabrisas es anunciado por el encendido de la luz correspondiente. Complételo de acuerdo a lo detallado anteriormente.

NOTA:

En las unidades equipadas con lavafaros, el depósito del lavaparabrisas, posee mayor capacidad para poder abastecer a ambos sistemas sin inconvenientes.

Nivel de líquido del lavaluneta

Para acceder al depósito del lavaluneta, levante el portón trasero y sobre el lateral inferior izquierdo del compartimento podrá visualizar el tapón de llenado. Para completar el nivel, tire de la tapa hacia arriba y agregue agua limpia. Coloque la tapa asegurándose que quede bien cerrado y opere posteriormente el control para asegurarse que el sistema funciona correctamente.

Nivel de combustible

En las unidades equipadas con el sistema auxiliar de luces de aviso el bajo nivel de combustible es indicado por el encendido de la luz correspondiente. Esta situación le informará a usted, que quedan aproximadamente ocho litros de combustible en el tanque. Esta cifra residual puede variar ampliamente de un vehículo a otro. El valor indicado es dado con fines de referencia.

Controle el buen funcionamiento y estado de la llave y cerradura de la tapa del depósito. Cada vez que cargue combustible compruebe que la tapa quede bien ubicada en su posición de cierre, lo cual se obtiene girando la llave hasta trabar.

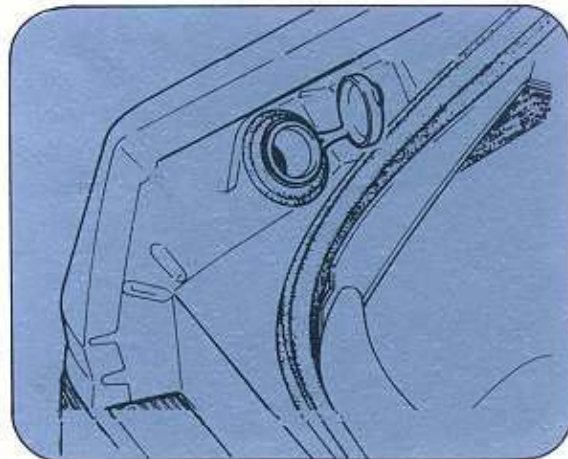
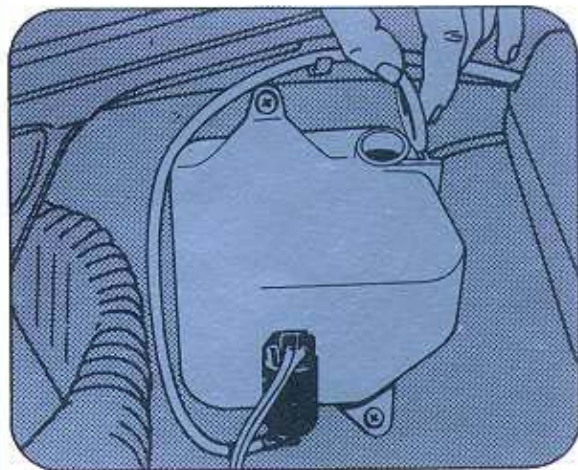

CUIDADOS REQUERIDOS

Cuidado de la batería

La batería que equipa su unidad, debido a las especiales características de construcción de la misma, no requiere ningún tipo de revisión, por el término de 3 años o 60.000 km. bajo condiciones normales de funcionamiento.

Sin embargo, si el nivel del electrolito está por debajo del "MIN" indicado en el frente de la batería. Consultar a su Concesionario Ford quien le aclarará cualquier duda que usted tenga al respecto, asegurándole el asesoramiento más idóneo sobre el tema.

Cuidado del aire acondicionado

1. Mantenga limpia la superficie del condensador ubicado delante del radiador del motor. En caso contrario, se restringirá el paso de aire con las consiguientes deficiencias y/o daños en el motor y equipo refrigerador.
2. En la temporada invernal, o sea durante los períodos en que el equipo no es utilizado. **NO RETIRE LA CORREA DE MANDO DEL COMPRESOR.**
3. **Durante los períodos en que no se utiliza es conveniente poner el equipo en marcha durante unos minutos, una vez por semana. Esto ayudará a mantener en condiciones los retenes del compresor, eliminando la posibilidad de pérdida de gas.**
4. Haga verificar el funcionamiento del equipo antes del comienzo de cada temporada de verano.
Esta operación debe ser efectuada por un Concesionario Ford.

Cuidado de la apariencia

La apariencia de su SIERRA es en todo momento muy importante. Por tal motivo, lave frecuentemente la unidad, ya sea con agua fría o tibia, a fin de evitar que las impurezas depositadas sobre la pintura lleguen a decolorarla o deteriorar su brillo.

Los lavados de la unidad deben ser más frecuentes, en especial en la parte baja de los guardabarros y carrocería, cuando se transite por zonas salinosas. Sólo de esta forma se podrá evitar el efecto nocivo de la sal sobre los cromados, chapa y pintura de la carrocería.

El empleo de agua muy caliente y/o detergentes fuertes, como así también la exposición al sol para el secado, reducirán sensiblemente la brillantez de la pintura.

Tanto la calidad de la pintura como el procedimiento empleado para su aplicación y secado, proporcionan un acabado brillante y duradero, siendo por ello innecesarios los procedimientos de pulido o lustrado, durante todo el período de vida útil de la unidad. Sin embargo, las sustancias corrosivas (savia de árboles, ceniza industrial, salitre, etc.) provocarán un decaimiento de la brillantez que podrá ser restituida lustrando la pintura luego del lavado, mediante el empleo de productos de reconocida calidad.

Examine, por último, si hay daños causados por el golpe de las piedras. Retoque con pintura apropiada para evitar que se extienda la oxidación en zonas dañadas.

Cuidado de los cromados, guarniciones de acero inoxidable y aluminio

En su SIERRA las guarniciones cromadas, de acero inoxidable y de aluminio han sido diseñadas para resistir la oxidación y la corrosión. Para mantenerlas con el resplandor de nuevas, deben lavarse usando un jabón suave si el metal está muy sucio, enjuagarlas en seguida y secarlas con un paño limpio. En el caso de aparecer oxidación o corrosión en las piezas cromadas, de acero inoxidable o de aluminio, particularmente donde han ocurrido golpes o rayaduras menores, deberán limpiarse con productos apropiados de reconocida calidad.

Cuidado de los cinturones de seguridad

- Verifique que el cinturón no posea las cintas retorcidas y se encuentre suavemente tenso una vez aplicado.
- Compruebe en los cinturones de accionamiento inercial, que el sistema funcione correctamente. Durante la verificación el vehículo debe encontrarse nivelado.
La comprobación puede realizarse haciendo deslizar el cinturón con un rápido movimiento, el que deberá trabarse de inmediato y soportar el esfuerzo sin desplazarse del cilindro de arrollamiento. Liberado, deberá enrollarse suavemente en su alojamiento.
- Para la limpieza de las correas de los cinturones, se deberá emplear EXCLUSIVAMENTE agua y un detergente suave. Dejar secar sin emplear calor artificial.
- **Para mayor seguridad y confort, haga controlar periódicamente por su Concesionario Ford el anclaje de los cinturones en la carrocería.**

CONDUCCION

Conservación mecánica

Emplee la planilla incluida en este manual como elemento recordatorio y registro de cada servicio periódico de mantenimiento que deberá efectuar a su Sierra durante los primeros 100.000 km. de recorrido.

El primer servicio de Inspección requerido debe efectuarse a los 2.500 km. Le sigue el de 10.000 km.

Posteriormente, deberá efectuar un servicio de mantenimiento, lubricación e inspección mecánica según la secuencia indicada para cada período de kilometraje y/o tiempo en el Plan de Mantenimiento Preventivo.

Los servicios regulares de mantenimiento brindado por su Concesionario, conservarán la eficiencia y rendimiento que caracterizan a su Ford. Consulte el "Plan de Mantenimiento Preventivo".

Para poner el motor en marcha

Antes de conectar el interruptor de arranque cerciórese que la palanca de mando de los cambios se encuentre en posición neutral. Con ello se impedirá un desplazamiento involuntario del vehículo durante esa operación.

Es también una buena práctica oprimir el pedal de embrague para eliminar el arrastre de los engranajes de la caja de velocidades, al poner el motor en marcha, especialmente en tiempo frío.

El motor de su unidad está provisto de un cebador automático, activado por un mecanismo termostático que hace innecesario preocuparse por las condiciones de temperatura del motor para su arranque.

El cebador automático está diseñado especialmente para brindar rápidos arranques con el motor frío, aumentando las revoluciones de marcha lenta para lograr un funcionamiento suave hasta que el motor alcance su temperatura normal.

NOTA:

Según sea la temperatura del motor actúe de acuerdo a lo indicado más adelante.

Arranque de un motor frío

Pise lentamente el pedal del acelerador, dos veces, hasta el piso, dejándolo que regrese lentamente a su posición normal. Esta acción ajustará el cebador automático.

Haga girar el motor llevando la llave a la posición III. Si no arranca en 10 segundos regrese la llave a la posición I, haga una pausa y vuelva a girar la llave. NO "BOMBEE" el pedal del acelerador mientras gira el motor. Si el motor no arrancó luego de tres intentos, espere 10 segundos y siga las instrucciones dadas en "Arranque de un motor ahogado".

Cuando el motor comience a funcionar por impulso propio, suelte la llave y ésta regresará a la posición II. Luego de 10 segundos de marcha efectuar una pequeña aceleración en vacío para disminuir el régimen del motor. Si el motor se detiene, repita la operación inicial pero apretando únicamente el pedal del acelerador hasta el piso, una vez.

Arranque de un motor caliente

Pise lentamente el pedal del acelerador hasta la mitad de su recorrido y manténgalo en esa posición. Haga girar el motor llevando la llave de contacto a la posición III hasta que se ponga en marcha.

Si el motor no arranca en 10 segundos, regrese la llave a la posición I, haga una pausa y vuelva a girar la llave. Si arranca inmediatamente suelte el pedal y la llave.

Si el motor no arrancó luego de tres intentos, espere 10 segundos y siga las instrucciones dadas en "Arranque de un motor ahogado".

Arranque de un motor ahogado

Si el motor giró varias veces sin lograr arrancar, pise lentamente el pedal del acelerador hasta el piso y manténgalo en esta posición mientras gira la llave hasta la posición III.

Una vez en marcha, suelte el pedal del acelerador a medida que el motor va tomando velocidad.

IMPORTANTE:

Circule a velocidades moderadamente bajas, durante la marcha con el motor frío.

Manipulación de la caja de cambios manual

Su SIERRA puede estar equipado con una caja de cuatro velocidades (estándar) o con una caja de cinco velocidades (opcional). Ambas cajas poseen todas las marchas sincronizadas, excepto retroceso.

La palanca de mando está dispuesta en el piso y el patrón de cambios se encuentra grabado en la cara superior de la perilla.

Para colocar la marcha atrás es necesario oprimir la palanca hacia abajo y llevarla a la izquierda y adelante.

Cuando sea necesario reducir la velocidad en tránsito congestionado o para ascender por cuestas pronunciadas, cambie a la relación de velocidad más baja antes que el motor comience a sobrecargarse. Este cambio descendente a menor velocidad reduce la posibilidad de sobrecarga del motor y provee mejor aceleración cuando se quiera aumentar otra vez la velocidad. En bajadas pronunciadas, el cambio descendente a una velocidad inferior ayuda a mantener una marcha segura y a prolongar la vida de los frenos. Para evitar la posibilidad de daños en la transmisión acople la marcha de retroceso únicamente con el vehículo detenido.

La caja de cinco velocidades es un mecanismo cuya combinación con el eje trasero depende de los requerimientos del modelo de vehículo donde van equipadas. En efecto, de la combinación entre las relaciones de transmisión de ambos elementos se podrá obtener desde el máximo rendimiento de combustible, en un caso, a la máxima velocidad final que el vehículo pueda desarrollar, entre otros.

En este caso, cuando usted transite por un camino a una velocidad de cruceo relativamente alta, conecte la quinta marcha y se producirá una disminución en el régimen de revoluciones del motor. En consecuencia disminuirá el consumo de combustible.

IMPORTANTE:

No acople la quinta marcha a bajas velocidades, pues el motor podrá "SOBRECARGARSE".

Evite descansar el pie en el pedal del embrague una vez efectuado el cambio de velocidad. El embrague puede gastarse prematuramente o resultar dañado si se adquiere la costumbre de aplicarlo ligeramente o de soltarlo apenas lo suficiente para sujetar el coche en una pendiente (como sucede al esperar que cambie una luz de tránsito o al ascender una cuesta). Recuerde también que con el motor en funcionamiento o detenido, el pedal de embrague debe ser oprimido totalmente antes de efectuar un cambio de velocidad.

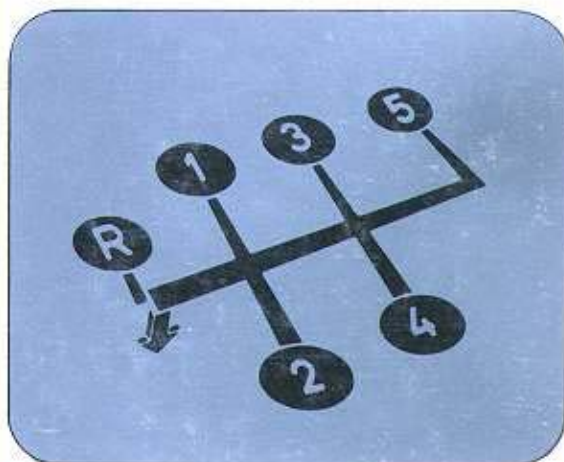
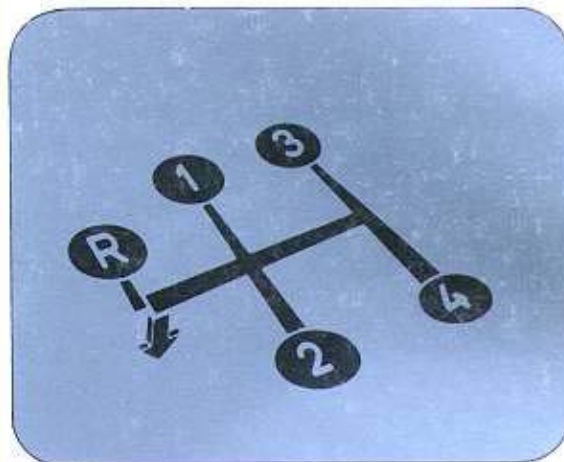

MANEJO INICIAL

Aproveche el máximo de rendimiento, economía y durabilidad que son características sobresalientes de su Ford, respetando durante el recorrido de los primeros kilómetros, las siguientes indicaciones:

Hasta los 1.500 kilómetros: Evite en lo posible las paradas violentas y repentinas. De esa forma se asegurará un asentamiento uniforme y eficaz de los frenos. Evite arranques violentos, a pleno acelerador y no supere los 40 km/h hasta tanto el motor no haya alcanzado su temperatura normal de funcionamiento. Una vez alcanzada ésta, su automóvil puede ser conducido a cualquiera de las velocidades permitidas por las leyes de tránsito.

Durante la marcha varíe la velocidad deliberadamente de rápida a lenta, repitiendo este cambio si es que las condiciones del tránsito no lo obligan automáticamente.

CUALQUIER VELOCIDAD UNIFORME Y PERMANENTE DURANTE ESTE PERIODO PRODUCIRA DESGASTES INDEBIDOS EN LAS PIEZAS AJUSTADAS CON PRECISION. LOS PIQUES CORTOS DE DOS A TRES KILOMETROS SON MUY CONVENIENTES.

Emplee la caja de velocidades para transitar a regímenes de motor no muy elevados.

Forma de utilizar los frenos

Los frenos juegan un papel muy importante para la seguridad en la conducción de su vehículo. Sírvase tener en cuenta las siguientes indicaciones generales:

- Su vehículo está equipado con un moderno sistema de frenos de doble circuito, con frenos a disco en las ruedas delanteras y a campana en las traseras: un servo actúa cada vez que usted aplica el pedal de freno logrando con un mínimo esfuerzo sobre el pedal una elevada y efectiva presión de aplicación de los frenos en las ruedas. Debe tener en cuenta que si uno de los circuitos fallase el otro seguirá funcionando, pero notará que las distancias de frenado son mayores para cualquier oportunidad y el pedal de freno comenzará a accionar más abajo de lo que antes lo hacía. Si esto sucediera haga revisar de inmediato el sistema por su Concesionario Ford. Después de haber conducido el vehículo a través de caminos mojados es conveniente

pisar el freno primero con suavidad y luego firmemente en forma sucesiva hasta lograr la evaporación de los restos de agua o las finas capas de humedad y sedimentos.

Cuando se mojan los discos o cintas disminuyen la efectividad en el frenado, aumentando la distancia necesaria para detener el vehículo.

Si bien las primeras frenadas producen el calor necesario para el secado, este efecto es paulatino y la operación del freno hasta lograr el secado completo debe efectuarse con sumo cuidado.

El desgaste de los discos, pastillas, zapatas y campanas de freno, depende en forma fundamental de la manera de conducir y también del empleo o utilización que se haga del automóvil. Si se conduce el vehículo en recorridos cortos o en la ciudad, con tránsito denso, como también cuando se conduce en forma deportiva, motivará indudablemente un más rápido o prematuro desgaste de los componentes del sistema.

Un buen conductor reconoce inmediatamente los resultados de esos tipos de conducción y como norma sabe que las frenadas normales deben ser suaves y moderadas, calculando adecuadamente los efectos de la velocidad y las distancias, empleando las condiciones de máximo frenado solamente para las frenadas de emergencia.

- Conduciendo por carreteras de montaña es aconsejable colocar una marcha intermedia de la caja para lograr el uso adicional del efecto de frenado del motor; lo mismo al bajar pendientes donde al aplicar el freno continuamente con el pie sobre el pedal, traerá como consecuencia un desgaste prematuro de los componentes.
- El sistema de frenos de su vehículo es AUTORREGULABLE.

A medida que usted frena se produce una corrección automática de la separación entre las pastillas y discos adelante y de las zapatas y campanas atrás. Esto le asegura a usted que la eficacia de los frenos, por compensación de desgastes, es siempre la máxima posible.

Sugerencias para la conducción económica

Es lógico pensar que el motor de un automóvil consuma una cantidad de combustible y lubricante algo mayor que la normal, antes de superar el período de adaptación.

De todas maneras su SIERRA le proporcionará mayor rendimiento, tanto antes como después del período de adaptación, si lo conduce aplicando los siguientes consejos.

1. Inicie la marcha gradualmente y acelere en forma suave.

Los arranques y aceleraciones violentas son la causa principal del excesivo consumo de combustible. Acelerando suavemente podrá usted recorrer la misma distancia, con un menor consumo.

2. Conduzca su unidad a velocidades moderadas.

Dadas las características de sus componentes, su SIERRA le proporcionará un mayor rendimiento cuando lo conduzca a velocidades moderadas.

Evite en lo posible la marcha prolongada a altas velocidades. Tanto las velocidades muy reducidas como las excesivas, resultarán perjudiciales para su unidad, aumentando el consumo de combustible y lubricante, en proporción a las exigencias fuera de los regímenes normales.

3. No conduzca variando la velocidad en forma rápida y continuada.

Las variaciones rápidas de velocidades, producidas por aceleraciones y desaceleraciones violentas del motor, reducirán el rendimiento de su unidad, aumentando sensiblemente el consumo de combustible y lubricante.

4. Evite el funcionamiento del motor en marcha lenta.

En esta condición de marcha se elevará notablemente el consumo de combustible. Por tal motivo, cuando la unidad debe permanecer detenida por períodos de tiempo relativamente prolongados, detenga también la marcha del motor.

5. No saltee los cambios de velocidad.

Inicie la marcha conectando siempre la primera velocidad. No acelere excesivamente en esta condición, tratando de evitar el empleo de las velocidades intermedias, pues ello redundará en un excesivo consumo de combustible y posible deterioro del sistema de transmisión.

El buen uso que se dé a las distintas relaciones de la caja se traducirá en respuestas suaves y elásticas del vehículo. Acostúmbrase a realizar el cambio a una desmultiplicación adecuada toda vez que el tipo de uso o servicio que le esté solicitando así lo exija.

6. Respete los periodos de mantenimiento de su unidad.

Siga las indicaciones sobre lubricación y mantenimiento como así también los períodos para su realización, incluidos en este manual.

Sugerencias para el arranque por remolque

En los vehículos con caja manual no es aconsejable remolcar la unidad para la puesta en marcha del motor. De todas maneras y sólo en casos extremos se podrá recurrir al remolque por medio de otra unidad, cuando el motor se resista a arrancar por los medios normales. Será necesario durante esta operación, emplear la cuarta reglamentaria de remolque y anclarla en el gancho de remolque adecuado, a fin de evitar un impacto con la unidad de arrastre en el momento que el motor se ponga en funcionamiento. Por lo antedicho se comprenderá que resultará más efectivo empujar en vez de remolcar la unidad, cuando el motor se resista a arrancar. Con cualquiera de los dos procedimientos, remolcando o empujando la unidad, se deberá emplear el siguiente método para una rápida puesta en marcha del motor.

- Colocar la llave de contacto en la posición de ignición. De esta manera la dirección está destrabada.
- Conectar la tercera o cuarta velocidad (según el tipo de caja) antes de que el equipo se ponga en funcionamiento.
- Aumentar gradualmente la velocidad del vehículo, hasta alcanzar aproximadamente 15 a 20 km/h.
- Soltar gradualmente el pedal de embrague. Simultáneamente con esta operación se oprimirá, aproximadamente a la mitad de su carrera, el pedal del acelerador.
- Una vez que el motor se ha puesto en funcionamiento, oprimir totalmente el embrague y mantener el motor parcialmente acelerado, hasta tanto se normalice su marcha.
- Es importante que Ud. recuerde que al no funcionar el motor no actúa el servo freno y usted no obtiene la misma eficacia del frenado ¡cuide la distancia!.

Remolque prolongado

Para el remolque utilice una barra reglamentaria y fijela en cualesquiera de los dos ganchos dispuestos para tal fin. El delantero se ubica en la zona inferior derecha del paragolpes, mientras que el trasero se dispone en la zona inferior izquierda

IMPORTANTE

Los ganchos deben ser utilizados para realizar esfuerzos en forma horizontal. **LOS GANCHOS DE REMOLQUE NO ADMITEN TRACCION EN SENTIDO VERTICAL.** Por lo tanto, no deben utilizarse para el amarre cuando se transporta la unidad sobre bateas.

Si por una falla imposible de subsanar en el camino, fuera necesario remolcar la unidad con caja manual a través de largas distancias, se procederá de la misma forma que en el caso descrito para la puesta en marcha. Es aquí aconsejable el arrastre y no el empuje de la unidad.

Para remolcar la unidad es importante comprobar que el freno de estacionamiento se encuentre totalmente desacoplado y que la llave de contacto esté en la posición I. para asegurar que la dirección está destrabada.

Nota: Si fuese necesario elevar el vehículo con un guinche de auxilio, asegúrese que el operador emplea la técnica adecuada para hacerlo.

Diagnóstico de fallas

Esta guía de diagnóstico puede ayudarle a encontrar pequeñas anomalías, que pueden ser la causa de dificultades comunes del automóvil.

Siga los pasos aplicables en el orden dado para cada síntoma hasta descubrir la causa de la dificultad. Cuando se requieran ajustes precisos o herramientas y equipos especiales para corregir la dificultad haga ejecutar el trabajo por su Concesionario Ford que posee los conocimientos y las herramientas para hacerlo.

**SI EL MOTOR NO GIRA
EXAMINE LO SIGUIENTE:**

1. **Luces y bocina.** Si no funcionan, el acumulador puede estar descargado, o puede estar flojo o desconectado el cable de conexión. Si el vehículo tiene caja manual, puede usted poner el motor en marcha empujando el coche, si un acumulador descargado es la causa de la dificultad.

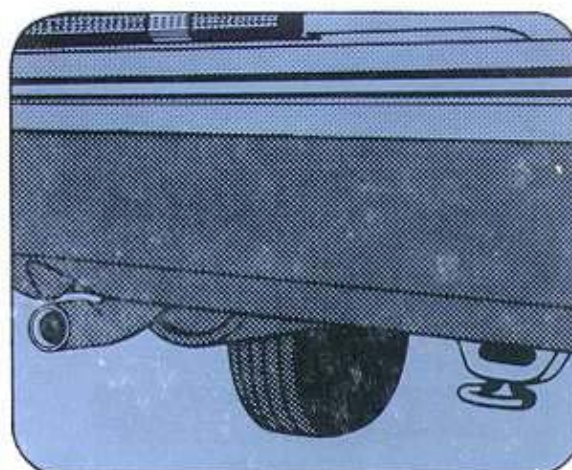
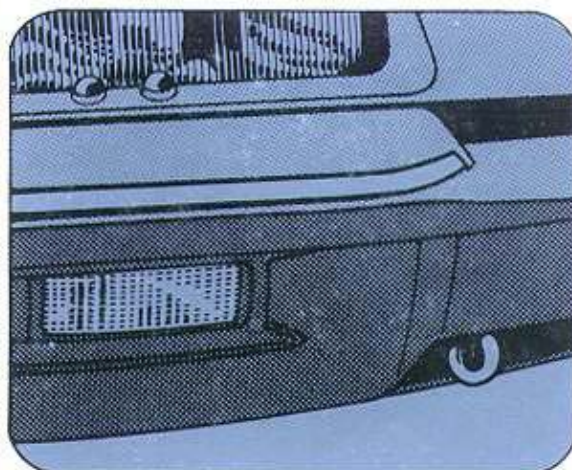

2. **Interruptor del encendido.** Es posible que no estén cerrados debidamente los contactos del interruptor. Conectando y desconectando varias veces el interruptor puede eliminarse momentáneamente la dificultad hasta poder reemplazarlo.
3. **Relé de arranque.** Los cables flojos, desconectados o rotos, pueden impedir el funcionamiento del relé o del arranque. Si todos los cables parecen estar en buen estado y debidamente conectados, la dificultad puede estar en el relé o en el arranque.

SI EL MOTOR GIRA, PERO NO ARRANCA, EXAMINE LO SIGUIENTE:

1. **Indicador de combustible.** Es posible que no tenga combustible. Si el indicador marca que hay combustible en el depósito, la dificultad puede estar en el sistema del encendido o en el sistema de alimentación de combustible.
2. **Bujías de encendido.** Para determinar si existe alguna falla en el sistema de encendido, saque el cable de una de las bujías e inserte un trozo corto de alambre desnudo u otro objeto de metal en el borne del cable. Hecho ésto, sujete el cable a aproximadamente 5 milímetros del block y haga girar el motor. Si no hay chispa o sólo una chispa débil entre el cable y el block, la falla puede estar en el distribuidor o en la bobina. Si existe chispa, busque entonces la falla en el sistema de combustible.
3. **Cebador automático.** Existe la posibilidad de una eventual falla del cebador automático, no produciéndose la debida apertura o cierre de la mariposa del cebador. Con el motor frío la mariposa deberá estar cerrada y con el motor a temperatura normal de funcionamiento la misma deberá estar totalmente abierta. En caso de notarse una anomalía en su accionamiento, recurra a su Concesionario Ford para que solucione el inconveniente.

TEMPERATURA EXCESIVA DEL MOTOR:

Se listan a continuación algunas circunstancias que pueden producir el sobrecalentamiento del motor:

- Falta de refrigerante.
- Correa de bomba de agua floja.
- Suciedad en el sistema de enfriamiento.
- Funcionamiento prolongado en velocidad de marcha lenta.

- Conducción del vehículo con el sistema de enfriamiento congelado.
- Motor fuera de punto.
- Exceso de carga o arrastre de remolques pesados durante épocas calurosas.
- Conducción en épocas calurosas con neumáticos que no estén suficientemente inflados.
- Tren delantero (dirección) desalineado.
- Vehículo detenido por tiempo prolongado con motor y acondicionador de aire en funcionamiento.
- Electroventilador no funciona (Motor 2,3 L).

Nota: Cuando conduce por caminos de montaña donde las subidas son prolongadas, evite recalentar el motor o la transmisión. Esto puede lograrse haciendo el cambio a una velocidad más baja. Si el motor se recalienta, hay que detener la marcha y estacionar el vehículo convenientemente. Luego ponga el cambio en punto muerto y haga funcionar el motor en marcha lenta acelerada hasta que la temperatura se normalice.

SI LA DIRECCION ESTA DURA:

Esta dificultad puede ser causada por haber poco aire en los neumáticos, por desalineación del tren delantero o por falta de lubricante en la caja del mecanismo de dirección manual.

Si su vehículo está equipado con dirección servoasistida, la dureza de la dirección podrá deberse a:

- Poca tensión de la correa de mando.
- Nivel bajo en el depósito de la bomba.
- Baja presión de aire en los neumáticos.

MARCHA INESTABLE O IRREGULAR:

Hay varios factores que contribuyen a la marcha irregular. Su Ford ha sido técnicamente construido para proveer una marcha regular con comodidad y seguridad.

Si conduce su coche con baja presión en los neumáticos, puede usted experimentar tendencias de desviación y cabeceo que son desagradables y peligrosas. Demasiada presión puede ser la causa de marcha dura. Siga las recomendaciones de presiones de neumáticos dadas en la Sección Especificaciones. Los amortiguadores descargados o dañados, contribuyen a la marcha irregular del vehículo.

SI EL COCHE SE DESVIA O TIRA A ALTAS VELOCIDADES:

Esta dificultad puede ser causada por lo siguiente:

- Neumático(s), baja presión en alguna(s) rueda(s).
- Ruedas desalineadas o desequilibradas.
- Amortiguador(es) inactivo(s).
- Carga excesiva en el coche.
- Vientos fuertes.
- Camino muy irregular o excesivamente abovedado.

Reparaciones menores del sistema eléctrico

Los fusibles y relé empleados en el circuito eléctrico de su SIERRA, están alojados en una caja ubicada en el panel superior del torpedero, sobre el extremo izquierdo. Para tener acceso a ellos, levante el capó y presione la traba lateral, hacia afuera, lo suficiente para permitir que la tapa que cubre la caja portafusibles quede liberada.

Si es necesario reemplazar un fusible o relé, retírelo de la caja y emplee la pieza de reposición correcta.

Los fusibles incorrectamente clasificados o los sustitutos de momento dañan el sistema eléctrico de su vehículo. Remítase a la Sección Especificaciones para observar el circuito protegido y el fusible o relé correspondiente al mismo.

Para reconocer el estado de un fusible, observe el circuito interno del mismo. Un fusible dañado posee una "interrupción" o "rotura" en el mismo.

Los circuitos protegidos y controlados por los fusibles, están identificados por símbolos grabados en el reverso de la tapa protectora de la caja. En la Sección Especificaciones, encontrará el detalle correspondiente a cada símbolo.

Nota: Al reinstalar la tapa, verifique su correcta colocación, para evitar posibles entradas de agua.

Neumáticos

Periódicamente, antes de conducir su Ford Sierra, observe los neumáticos para comprobar si a simple vista, están suficientemente inflados.

De no ser así, controle la presión de todos ellos sin olvidar el neumático de auxilio. En la

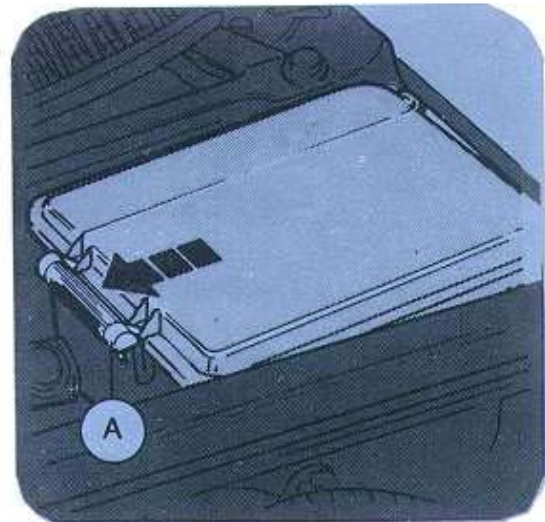

A. Traba lateral

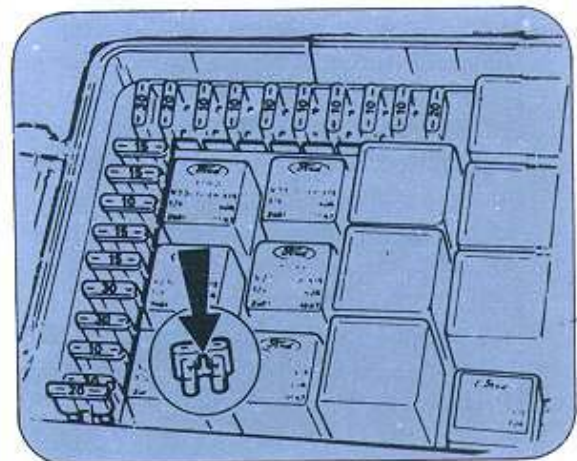

Sección Especificaciones, usted encontrará las presiones recomendadas, según el tipo de vehículo que posea.

Recomendaciones sobre la correcta presión de inflado de los neumáticos

La duración de los neumáticos varía de un coche a otro debido a las condiciones de conducción. Aparte de los buenos hábitos de conducción el factor más importante para obtener máxima duración de las cubiertas es mantenerlas infladas a presiones correctas. Una presión menor que la recomendada reduciría la carga total permisible y podría afectar el manejo del vehículo y la duración de los neumáticos.

También presiones más altas reducirán la comodidad de la marcha, y harán los neumáticos más vulnerables a ser dañados por los impactos del camino.

Compruebe frecuentemente la presión de los neumáticos cuando están "fríos" (preferiblemente después de que el coche ha estado por lo menos una hora y antes de recorrer más de 5 km.)

La operación a altas velocidades o con cargas pesadas aumentará considerablemente la presión de los neumáticos. No es raro un aumento de 55 KPa (8 libras/pulg²) sobre la presión del neumático en "frío". Por lo tanto, nunca saque aire de un neumático "caliente". Cuando el desgaste de la cubierta llegue hasta 1,5 mm del fondo de las ranuras de la banda de rodamiento, deberá equipar de inmediato su vehículo con neumáticos nuevos de primera calidad que sean iguales al tamaño especificado en este manual.

Tenga en cuenta la MAXIMA CAPACIDAD DE CARGA y la DISTRIBUCION del peso indicados. Esto es de fundamental importancia para la duración de los neumáticos y para la estabilidad y facilidad con que usted podrá dirigir a su vehículo.

Rotación e inspección de los neumáticos

Para obtener un mayor rendimiento y prolongar al máximo la vida útil de sus neumáticos controle frecuentemente, en forma visual el estado de los mismos siguiendo la evolución del desgaste producido a través del uso. Las condiciones de utilización se constituyen en un factor determinante fundamental de la rapidez y uniformidad de ese desgaste, que podrá ser atenuado en sus efectos, mediante la rotación oportuna de las ruedas según los detalles del presente diagrama.

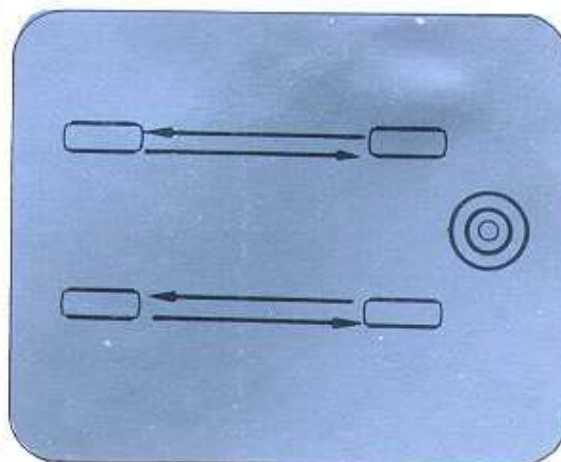

Ubicación de la rueda de auxilio y herramientas

La rueda de auxilio está alojada en una cavidad oculta por la alfombra del baúl y asegurada con un tornillo de retención.

Si es dificultoso retirar a mano el tornillo de retención, podrá utilizar como ayuda la llave de rueda. Sin embargo, cuando vuelva a colocar el tornillo, el mismo deberá ser ajustado a mano.

La llave de rueda y el crique están retenidos en la parte posterior del panel trasero por dos correas de goma. Para tener acceso a ellos, retire la tapa que los cubre, extrayendo previamente el tornillo de retención.

Nota: Observe atentamente la ubicación de ambos elementos para volver a colocarlos en su posición al almacenarlos nuevamente.

Para cambiar una rueda

Cuando exista necesidad de cambiar una rueda deben arbitrarse todos los medios necesarios para hacer la operación sobre un terreno nivelado y firme, pues de tal forma se logra asegurar que el crique tenga un mejor asentamiento y que la operación se realice con un mayor equilibrio.

Antes de levantar el vehículo con el crique aplique el freno de estacionamiento y como precaución adicional para que no se desplace la unidad, ponga una calza, o una piedra de tamaño adecuado, en la parte delantera y otra en la parte trasera de la rueda diagonalmente opuesta.

Desmonte el crique y la palanca de accionamiento de su emplazamiento en el baúl. Levante la alfombra colocada sobre el piso del baúl para llegar a la rueda de auxilio y sáquela quitando el tornillo que la sujeta en su recinto.

Tomadas estas precauciones, proceda de la siguiente forma:

- Quite la taza de rueda introduciendo la parte plana de la llave de ruedas entre la taza y la llanta dándole un movimiento giratorio a la herramienta.
- Afloje las tuercas de rueda aproximadamente dos o tres vueltas.
- Observe que la estructura de la carrocería tiene orificios especialmente realizados en zonas básicas de la misma para alojar el brazo de apoyo del crique. Estos orificios están dispuestos delante de las ruedas

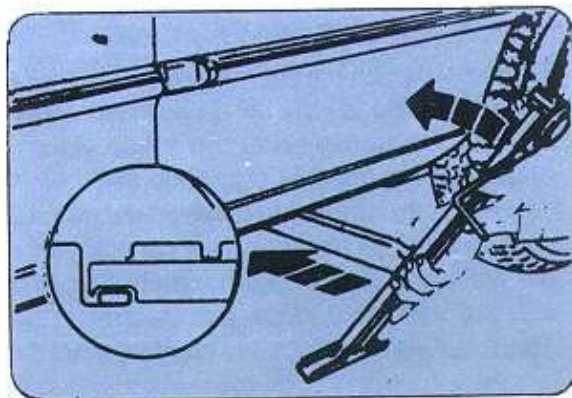
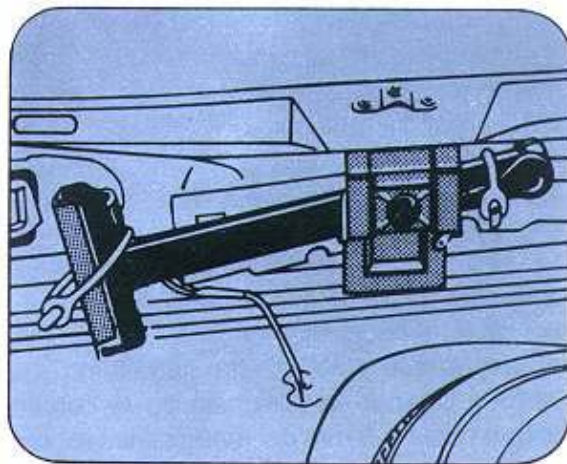
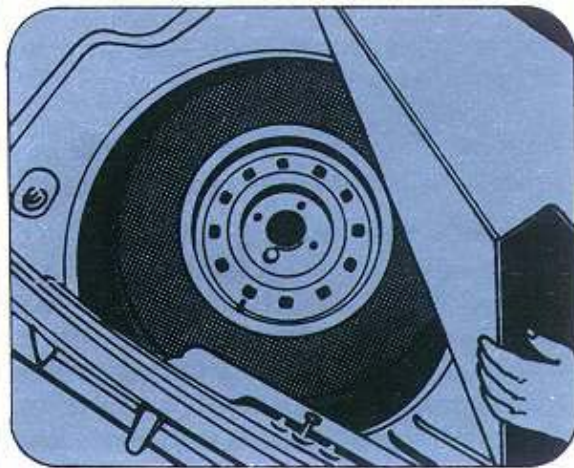

traseras y detrás de las delanteras. Controle periódicamente que dichos orificios se encuentren libres de piedras, barro, etc.

- Coloque el brazo de apoyo del crique en el orificio de elevación hasta que haga tope.
- Una vez ubicado el brazo correctamente observe que la parte superior de la columna del crique quede a una distancia prudencial del panel lateral de la carrocería. Si fuese necesario, gire la manija de accionamiento en sentido antihorario hasta que quede en la posición ya indicada (observe la figura).

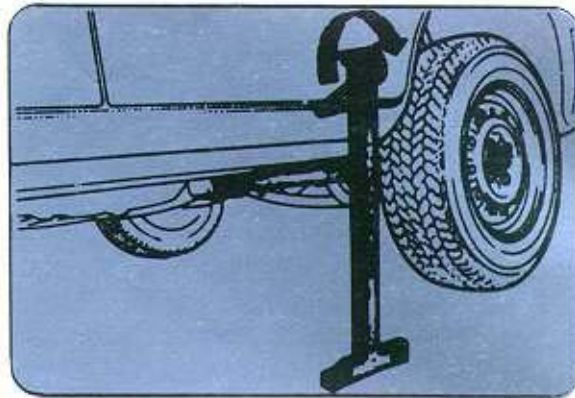

IMPORTANTE:

Tenga presente esta recomendación, pues al elevar el automóvil, la distancia antes mencionada se irá acortando. Si no toma esta precaución podrá dañarse el panel lateral de la carrocería.

- Una vez lograda la posición descrita, gire la manija en sentido horario para elevar el vehículo hasta la altura deseada.
- Termine de sacar las tuercas de rueda con la llave. Saque la rueda dañada, monte el auxilio en su lugar, rosque las tuercas con la mano lo suficiente y termine de apretarlas con la llave. Apriete las tuercas alternativamente y en cruz para lograr un buen asentamiento de la rueda.

NO LUBRIQUE LOS BULONES DE FIJACION DE LAS RUEDAS, NI LAS TUERCAS DE RUEDA.

IMPORTANTE:

Nunca trabaje bajo el vehículo mientras el mismo está siendo soportado por el crique. Utilice otros elementos adicionales de soporte. No ubique el crique en otra zona que no sea la indicada pues podrá causar serios daños en los componentes mecánicos de su automóvil.

- Baje el automóvil girando la manija de accionamiento del crique en sentido antihorario. Cerciérese de que las tuercas estén bien ajustadas cuando el vehículo esté apoyado en el piso.
- Coloque la taza de rueda.

Nota: Es conveniente mantener el crique en buen estado de conservación y funcionamiento para impedir que una contingencia inesperada pueda causarle un disgusto.

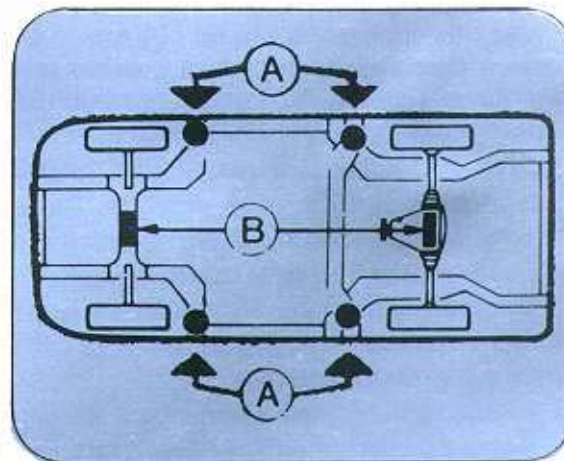

A. Puntos de elevación con el crique
B. Areas de elevación adicionales

IMPORTANTE:

Cuando circunstancialmente tenga necesidad de elevar simultáneamente ambas ruedas delanteras de su SIERRA con un crique o equipo elevador, deberá tener la PRECAUCION de colocar un elemento intermedio (taco de madera o similar) entre el plato del elevador y el travesaño delantero. Esta acción tiene la finalidad de DISTRIBUIR el esfuerzo que se realiza sobre el travesaño.

**MANTENIMIENTO
DE PERIODO EXTENDIDO**

Como un complemento de los trabajos indicados dentro de la rutina del Plan de Mantenimiento Preventivo deberá usted solicitar la ejecución de algunas tareas adicionales cuya programación está sujeta a las condiciones de utilización del vehículo.

Es el caso de:

Sistema de enfriamiento

El anticongelante MOTORCRAFT, utilizado en las proporciones adecuadas, prevendrá eficazmente, aun por largos periodos de tiempo, el congelamiento del líquido refrigerante. No obstante, el uso prolongado puede modificar el contenido de los agentes inhibidores de corrosión incorporados a la solución.

Por tal motivo, aproximadamente cada dos años de uso (o 60.000 km, lo que ocurra primero) se procederá al reemplazo del líquido refrigerante, previo lavado del sistema. Agregar anticongelante MOTORCRAFT en la proporción adecuada.

Sistema de frenos

Cada tres años de uso (ó 60.000 km, lo que ocurra primero) se procederá a vaciar totalmente el sistema de frenos, recargándolo con fluido para frenos MOTORCRAFT.

El tránsito frecuente a velocidades relativamente altas por caminos sinuosos y/o de montaña, impondrá un cambio de pastillas de freno algo más frecuente que lo común.

En estas condiciones el cambio de líquido deberá efectuarse en forma conjunta con el reemplazo de las pastillas.

Controlar con la misma frecuencia los componentes de goma visibles del sistema.

EN CASO DE DUDAS NO DEJE DE CONSULTAR A SU CONCESIONARIO FORD.**IMPORTANTE:**

A través del tiempo el desarrollo tecnológico puede provocar cambios en las operaciones consignadas para el plan de mantenimiento o para sus intervalos.

Detalles de esos posibles cambios le serán informados por su Concesionario Ford si usted recurre a él.

DISPOSICIONES LEGALES

Nivel de ruidos

Su SIERRA ha sido fabricado dentro de normas de diseño que aseguran el cumplimiento de las reglamentaciones municipales vigentes sobre emisión de ruidos. Por tal motivo, no tendrá inconvenientes al transitar con el mismo, siempre que mantenga los componentes del grupo motopropulsor y del sistema de escape en condiciones normales de funcionamiento. Se recomienda muy especialmente no efectuar modificaciones en estos sistemas y colocar repuestos legítimos cuando alguna parte deba ser reemplazada.

Emisión de gases contaminantes

El motor de su SIERRA ha sido regulado con precisión por el Concesionario Ford antes de la entrega, asegurando que la emisión de monóxido de carbono (Co) esté dentro de los valores permitidos por las disposiciones municipales en vigencia. Deberá evitarse por tal motivo, el modificar su regulación; en caso necesario recurra a su Concesionario Ford, quien dispone de las especificaciones y el instrumental necesario para corregir cualquier distorsión que pueda haberse producido.

Grabado de cristales

El grabado del número de dominio en los cristales del vehículo, deberá realizarse por un método que asegure su efectividad sin producir daños. Tendrá que observarse especial precaución en el caso de emplear sistemas por percusión, los que pueden llegar a producir roturas o astilladuras del cristal.

AGREGADO DE EQUIPOS

Instalación de sistemas antirrobo

En caso que decida instalar un sistema antirrobo, deberá tener en cuenta que los mismos actúan sobre diferentes componentes del vehículo. En especial aquellos que se conectan al circuito eléctrico pueden llegar a afectar o interferir con el normal funcionamiento de sistemas eléctricos o electrónicos. Es muy importante en estos casos considerar no sólo la calidad del equipo que se instala, sino también el cuidado que se dispense a la colocación del mismo. Recuerde que la falla de algún componente de su vehículo ocasionada por la instalación de elementos no aprobados ni suministrados por Autolatina Argentina S.A., no está amparada por la Garantía otorgada por el Concesionario vendedor.

Por la complejidad del tema y la variedad de sistemas antirrobo que se ofrecen, recomendamos muy especialmente consultar a su Concesionario Ford, quien está en condiciones de brindarle el asesoramiento más idóneo sobre el particular.